

**CAUTION: Risk of product damage.** Do not overtighten the nuts on the tank. Overtightening may cause breakage or chipping of the vitreous china.

**ATTENTION: Risque d'endommagement du produit.** Ne pas serrer excessivement les écrous sur le réservoir. Un serrage excessif peut casser ou fendre la porcelaine vitrifiée.

**PRECAUCIÓN: Riesgo de daños al producto.** No apriete mucho las tuercas al tanque. Si se aprietan mucho, la porcelana vitrificada puede romperse o despostillarse.

## Remove/Retirer/Retire

- Turn off the water supply and drain the water from the tank.
- Disconnect the supply hose from the fill valve. Do not bend or kink the supply hose.
- Unclip the refill hose from the flush valve. Remove the nut and remove the old fill valve.
- Use a screwdriver to remove the refill hose. Retain the hose.
- Make note of the flow restrictor type and color.
- Clean the tank surface around the fill valve hole.

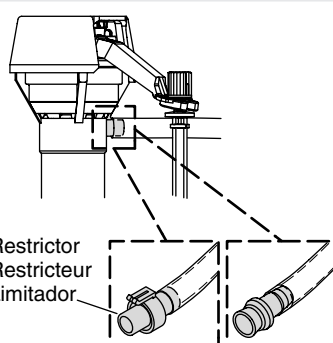

- Couper l'alimentation en eau et vidanger l'eau du réservoir.
- Déconnecter le tuyau d'alimentation du robinet de remplissage. Ne pas courber et ne pas tordre le tuyau d'alimentation.
- Détacher le tuyau de remplissage du robinet de chasse. Retirer l'écrou et l'ancien robinet de remplissage.
- Utiliser un tournevis pour retirer le tuyau de remplissage. Conserver le tuyau.
- Noter le type et la couleur du restricteur.
- Nettoyer la surface du réservoir autour de l'orifice du robinet de remplissage.

- Cierre el suministro de agua y drene el agua del tanque.
- Desconecte la manguera de suministro de la válvula de llenado. No doble ni tuerza la manguera de suministro.
- Suelte el clip de la manguera de llenado a la válvula de descarga. Retire la tuerca y la válvula de llenado usada.
- Con un destornillador retire la manguera de llenado. Guarde la manguera.
- Fíjese en el color y en el tipo del limitador de flujo.
- Limpie la superficie del tanque alrededor del orificio de la válvula de llenado.

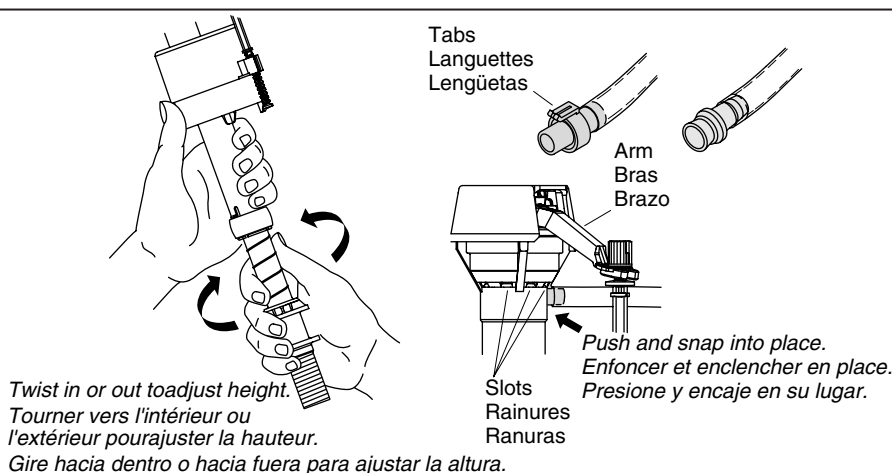

## Flow Restrictor/Restricteur de débit/Limitador de flujo

- Adjust the length of the new fill valve to match the old valve by twisting the threaded shank.
- If needed, reposition the arm relative to the refill port to match the old valve. Remove the cap by lifting the arm and turning the cap counterclockwise. Reposition the arm, then lift the arm while turning the cap clockwise to secure to the valve.
- Discard the old fill valve.
- Replace the old flow restrictor with the new restrictor that matches the old one.
- Connect the refill hose to the fill valve. If the refill hose has tabs, snap the tabs into place. Otherwise, properly secure the refill hose into place.

- Régler la longueur du nouveau robinet de remplissage pour la faire correspondre à l'ancien robinet en tournant la tige filetée.
- Si nécessaire, repositionner le bras par rapport au port de remplissage pour le faire correspondre à l'ancien robinet. Retirer le capuchon en levant le bras et en tournant le capuchon dans le sens antihoraire. Repositionner le bras, puis lever le bras tout en tournant le capuchon dans le sens horaire pour fixer le robinet en place.
- Mettre l'ancien robinet de remplissage au rebut.
- Remplacer l'ancien restricteur de débit par le nouveau restricteur qui correspond à l'ancien.
- Connecter le tuyau de remplissage au robinet de remplissage. Si le tuyau de remplissage est muni de languettes, les enclencher en place. Sinon, bien sécuriser le tuyau de remplissage en place.

- Gire el vástago roscado para ajustar la longitud de la nueva válvula de llenado para que quede igual que la válvula usada.
- Si es necesario, cambie de posición el brazo con relación al puerto de llenado para que quede igual que en la válvula usada. Levante el brazo y gire la tapa hacia la izquierda para quitar la tapa. Cambie de posición el brazo, luego levántelo mientras hace girar la tapa a la derecha para fijar la válvula.
- Deseche la válvula de llenado usada.
- Cambie el limitador de flujo usado por el limitador nuevo que sea igual al usado.
- Conecte la manguera de llenado a la válvula de llenado. Si la manguera de llenado tiene lengüetas, encájelas en su lugar. Si no, fije bien la manguera de llenado en su lugar.

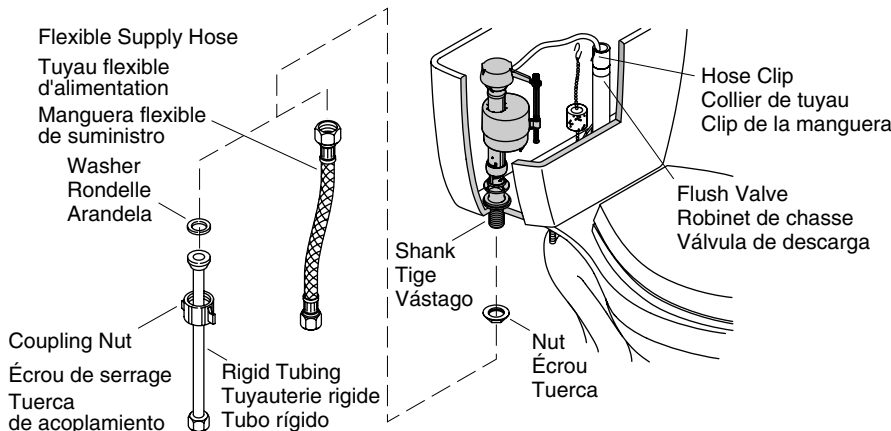

## Replace/Remplacer/Reemplazar

- If not already installed, connect the refill hose to the fill valve.
- Install the washer (rigid connections only).
- Place the rubber washer onto the bottom of the valve, if not already present.
- Insert the new fill valve through the hole in the tank bottom.
- Adjust the fill valve position as needed for proper fit and clearance.
- Handtighten the nut to secure in the tank.
- If the existing tank uses a refill hose, clip the refill hose to flow into the flush valve.
- Otherwise, clip the refill hose to flow into the tank.
- Reconnect the existing supply and turn on the water. Do not overtighten.
- Check all connections for leaks.
- Adjust the water level as needed by turning the threaded rod.

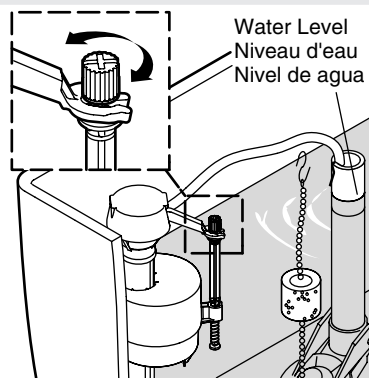

- S'il n'est pas encore installé, connecter le tuyau de remplissage au robinet de remplissage.
- Installer la rondelle (connexions rigides seulement).
- Placer la rondelle en caoutchouc sur le bas du robinet, si elle n'est pas déjà installée..
- Insérer le nouveau robinet de remplissage à travers le trou dans le bas du réservoir.
- Régler la position du robinet de remplissage selon les besoins de manière à bien l'adapter et à assurer un dégagement.
- Serrer l'écrou à la main pour le fixer dans le réservoir.
- Si le réservoir existant utilise un tuyau de remplissage, attacher ce tuyau pour qu'il s'écoule dans le robinet de chasse.
- Sinon, attacher le tuyau de remplissage pour qu'il s'écoule dans le réservoir.
- Reconnecter l'alimentation existante et ouvrir l'arrivée d'eau. Ne pas trop serrer.
- Inspecter tous les raccords pour y rechercher des fuites.
- Ajuster le niveau d'eau selon les besoins en tournant la tige filetée

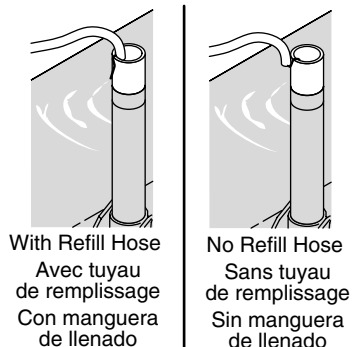

- Si todavía no está instalada, conecte la manguera de llenado a la válvula de llenado.
- Instale la arandela (solo en conexiones rígidas).
- Coloque la arandela de goma en el fondo de la válvula, si todavía no está ahí.
- Introduzca la nueva válvula de llenado por el orificio en el fondo del tanque.
- Ajuste la posición de la válvula de llenado lo necesario para que ajuste correctamente y tenga el espacio libre correcto.
- Apriete a mano la tuerca para fijar en el tanque.
- Si el tanque usa una manguera de llenado, sujete con un clip la manguera de llenado a que fluya a la válvula de descarga.
- Si no es así, sujete con un clip la manguera de llenado a que fluya al tanque.
- Vuelva a conectar el suministro y abra el agua. No apriete mucho.
- Revise que no haya fugas en las conexiones.
- Gire la varilla roscada para ajustar el nivel del agua si se requiere.